

# 標準仕様書

作成2011.06

## 転倒式・反応式 車載式 化学泡消火器 FHA-100H

### ◆ 構造図

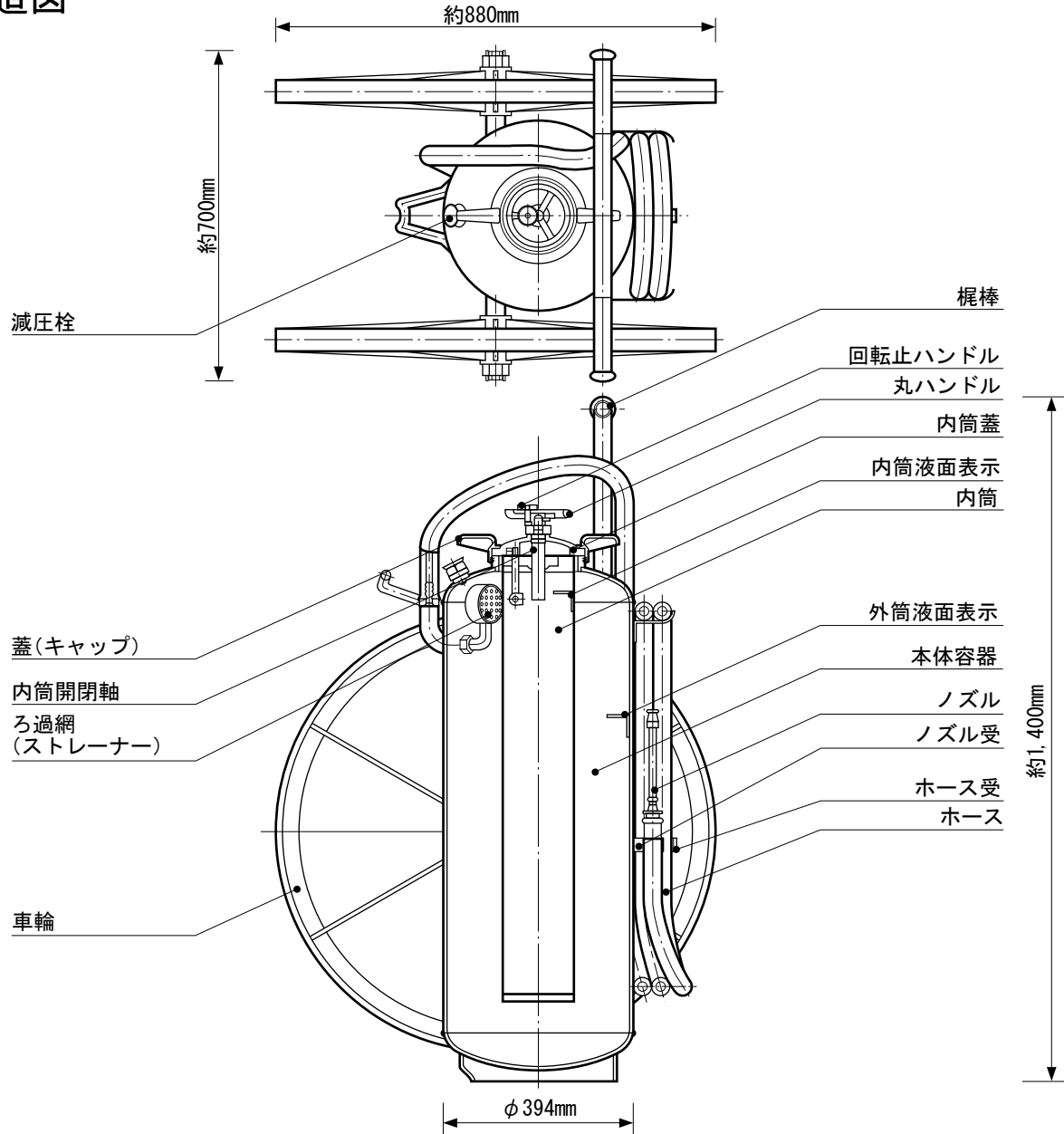

### ◆ 仕様

規格	国検(総務省検定品)	消火能力単位	A-10・B-20
型式承認番号	消第23~370号	放射時間・距離	約110秒(20℃)・6~15m(20℃)
総質量	約210kg	使用温度範囲	+5℃~+40℃
全高	約1,400mm	塗色	赤色・合成樹脂塗料焼付塗装
全幅	約690mm	ホース	ゴム製(NBR) 6m
奥行	約880mm	キャップ	砲金製
充填薬剤	薬第60~11号 化学泡 外:81L・内:15L	ノズル	黄銅製 φ13.0mm
本体容器	鉄製t=5.0mm・内容積 外:110L・内:15.8L	耐圧試験圧力値	3.15MPa

 株式会社 丸山製作所

図番 HA-301-00A