

標準仕様書

作成2011.09

蓄圧式 強化液消火器 KL-6PH ストップ付

◆構造図

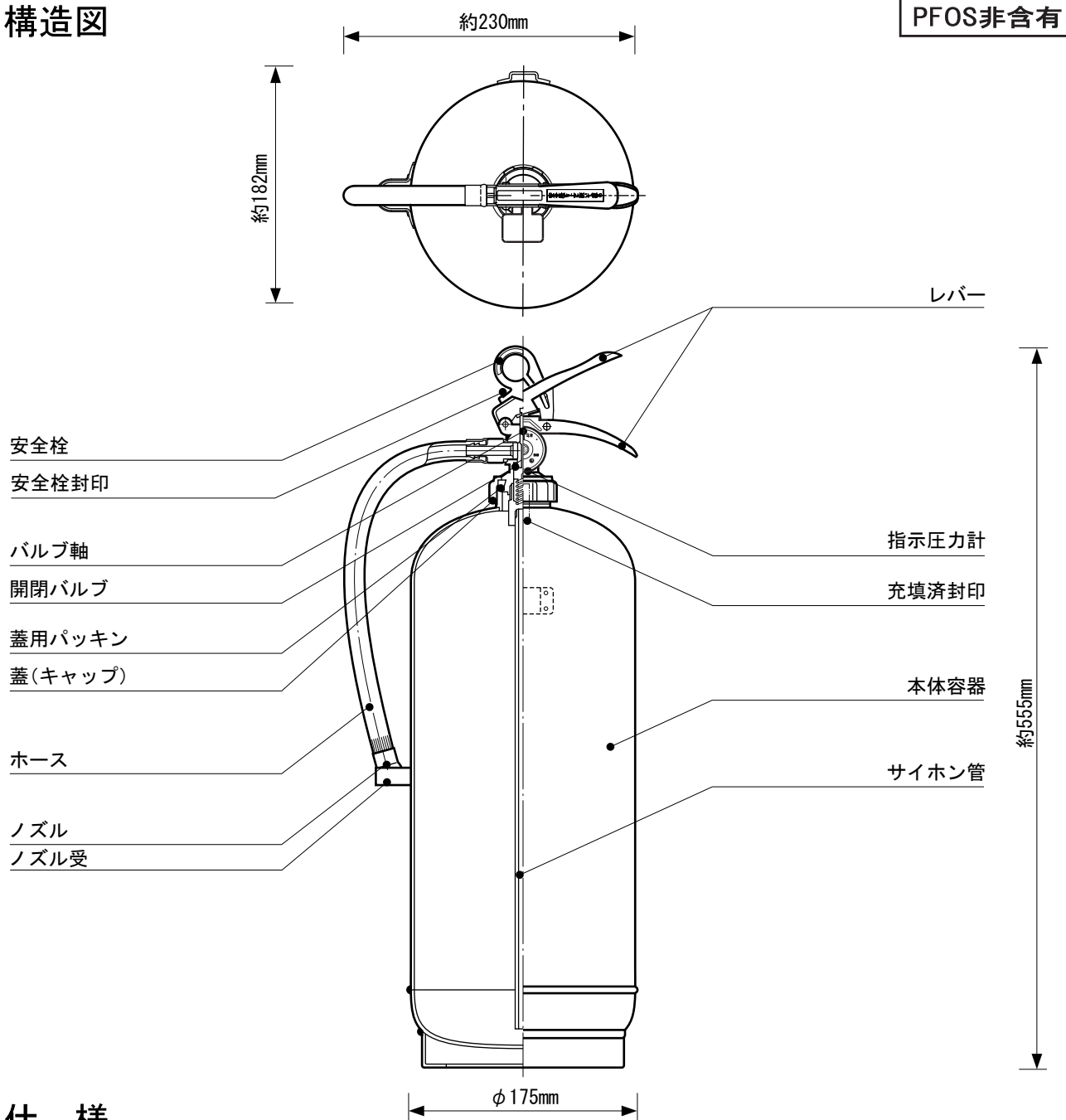

◆仕様

規格	国検(総務省検定品)	消火能力単位	A-2・B-1・C
型式承認番号	消第23~376号	放射時間・距離	約50秒(20℃)・3~8m(20℃)
総質量	約12.0kg	使用温度範囲	-20℃~+40℃
全高	約555mm	塗色	赤色・合成樹脂塗料焼付塗装
全幅	約230mm	ホース	塩ビ製(PVC) 約345mm
奥行	約182mm	充填圧力値	N ₂ ガス 0.70~0.98MPa
充填薬剤	薬第6~1号 強化液6.0L	ノズル	C3604 φ3.5mm
本体容器	鉄製 t=1.4mm・内容積9.0L	耐圧試験圧力値	2.00MPa

 株式会社 丸山製作所